

**УТВЕРЖДАЮ**

Заместитель Министра просвещения  
Российской Федерации



Т.Ю. Синюгина

« 1 »

2019 г.

**УТВЕРЖДАЮ**

Первый заместитель Министра  
внутренних дел Российской Федерации



А.В. Горовой

2019 г.

## **ПОЛОЖЕНИЕ**

**о проведении Всероссийского первенства по автомногоборью**

Москва

## **1. Общие положения.**

1.1. Настоящее Положение определяет порядок организации и проведения Всероссийского первенства по автомногоборью (далее - Первенство).

1.2. Нормативными документами для организации и проведения Первенства являются:

- Спортивный Кодекс Российской автомобильной федерации (далее - СК РАФ, РАФ) и Приложения к нему;
- Правила автомобильного многоборья (далее - ПАМ);
- Настоящее Положение и Приложения к нему.

1.3. Первенство является открытым лично-командным соревнованием по автомобильному многоборью среди юношей и девушек, обучающихся в специализированных юношеских объединениях, школах, секциях и т.д.

1.4. Настоящее Положение является основанием для командирования участников, команд, тренеров, руководителей команд и судей на Первенство.

## **2. Цели и задачи проведения Первенства.**

2.1. Первенство проводится в целях:

- выявления лучших команд и участников команд юношеских автомобильных школ (далее - ЮАШ), молодежных автомобильных клубов, объединений и организаций Российской Федерации;
- профилактики дорожно-транспортных происшествий и детского дорожно-транспортного травматизма;
- пропаганды деятельности ЮАШ, молодежных автомобильных клубов и объединений, развития сети ЮАШ и молодежного автомобильного движения в Российской Федерации;
- закрепления участниками Первенства знаний правил дорожного движения Российской Федерации (далее - ПДД), совершенствование навыков управления автомобилем и его безопасной эксплуатации;

- пропаганды среди подростков и молодежи физической культуры и здорового образа жизни;
- воспитания законопослушных участников дорожного движения;
- привлечения внимания юношества к техническим видам спорта;
- активизации работы с подростками по привлечению их к автомобильному спорту для повышения водительского мастерства.

### **3. Организаторы Первенства. Официальные лица.**

#### **Права и обязанности оргкомитета и рабочей группы.**

3.1. Организаторами Первенства являются:

- Министерство просвещения Российской Федерации;
- Министерство внутренних дел Российской Федерации.

3.2. Официальные лица Первенства:

- главный судья;
- главный секретарь;
- судья этапа.

3.3. Дата и место проведения Первенства определяется организаторами Первенства по согласованию с администрацией субъекта Российской Федерации, в котором проводится Первенство.

3.4. Права и обязанности организационного комитета (далее - оргкомитет):

- оргкомитет Первенства создается с целью координации и контроля работы по всем направлениям и мероприятиям, связанным с проведением Первенства;
- оргкомитет осуществляет свою деятельность в соответствии с настоящим Положением о Первенстве;

- оргкомитет имеет право создавать для решения какой-либо задачи рабочую группу по подготовке и проведению Первенства (далее - рабочая группа), срок деятельности которой ограничивается поставленной задачей;

- порядок работы оргкомитета и рабочей группы определяется настоящим Положением.

### 3.5. Организация деятельности оргкомитета:

- заседания оргкомитета проводятся по мере необходимости;
- заседания оргкомитета проводит руководитель оргкомитета, в отдельных случаях руководитель оргкомитета вправе поручить вести заседания одному из членов оргкомитета.

### 3.6. Функции оргкомитета:

- контроль и координация проведения Первенства;
- определение условий проведения Первенства (этапы проведения, методы оценки участников);
- публичное объявление о начале проведения Первенства.

### 3.7. Права оргкомитета:

- проверять достоверность предоставляемой участниками Первенства информации;
- на основании несоответствия требованиям Первенства отказать участникам в участии в Первенстве;
- дисквалифицировать участников за нарушение установленных правил и несоответствие требованиям и условиям проведения Первенства, а также за предоставление ложной информации.

### 3.8. Обязанности оргкомитета:

- создать равные условия для всех участников;
- обеспечить гласность проведения Первенства;
- обеспечить сохранение конфиденциальности данных, полученных от участников.

### 3.9. Ответственность оргкомитета:

- оргкомитет несет ответственность за нарушение настоящего Положения, а также правил и процедур подготовки и проведения Первенства;
- оргкомитет не несет ответственность за: неполно и неразборчиво заполненную форму заявки, нарушение претендентом сроков подачи заявки на участие в Первенстве.

### 3.10. Права и обязанности рабочей группы:

- проработка технических и финансовых вопросов;
- решение организационных вопросов;
- обеспечение проведения мероприятий в рамках Первенства;
- координация работы с партнерами по проведению информационной кампании Первенства;
- обеспечение деятельности оргкомитета и судейской коллегии;
- сбор заявок на участие в Первенстве, проверка соответствия оформления и подачи заявок требованиям и условиям;
- регистрация участников, регистрация команд;
- организация церемонии награждения.

## **4. Участники, команды, зачеты. Заявки на участие в Первенстве.**

### **Порядок жеребьевки.**

4.1. К участию в Первенстве допускаются учащиеся образовательных организаций Российской Федерации (далее - участники), работающих с подростками по тематике ЮАШ, в возрасте от 14 до 17 лет включительно. Количество команд от каждого субъекта Российской Федерации - не более 2; от Москвы, Московской области и Санкт-Петербурга - не более 3. Кроме того, каждый субъект Российской Федерации имеет право выставить в дополнение к команде не более одного участника Первенства для участия только в личном зачете. Организаторы Первенства оставляют за собой право изменить количество команд от субъектов Российской Федерации, а также ограничить максимальное количество участников Первенства.

4.2. Возраст участников исчисляется по количеству полных лет на день окончания Первенства. При этом один участник может входить только в состав одной команды и выступать только от заявившего его субъекта Российской Федерации (в том числе и участники личного зачета).

4.3. Команды представляют организации, осуществляющие специализированную подготовку подростков. Состав команды: 4 участника. Участники Первенства должны обладать знаниями ПДД, знать способы оказания первой помощи пострадавшим в дорожно-транспортных происшествиях и владеть навыками управления транспортным средством категории «В» на закрытых площадках.

Главный судья имеет право отстранить от участия в этапе Первенства, связанном с управлением автомобиля, участника, чей уровень подготовки не соответствует уровню Первенства и угрожает безопасности других участников и (или) зрителей. В этом случае результат команды аннулируется, и командирующая сторона информируется об инциденте в письменной форме.

4.4. Результат команды складывается из итоговых результатов участников, заявленных в составе команды.

4.5. Все участники, допущенные к участию в Первенстве, соревнуются в командном и личном зачете.

4.6. К участию в Первенстве допускаются участники, предъявившие на административной проверке:

- командные заявки, а также личные анкеты-заявки (Приложение 1), подписанные руководителем командирующей организации, согласованные с руководителем органа исполнительной власти, осуществляющего государственное управление в сфере образования субъекта Российской Федерации, и начальником подразделения Госавтоинспекции территориального органа МВД России на региональном уровне;

- паспорт;

- действующую справку из медицинского учреждения о допуске к участию в Первенстве по автомобильному спорту или автомногоборью;

- полис страхования от несчастного случая на сумму страхового покрытия не менее 100 000 (сто тысяч) рублей;

- разрешение родителей (или лиц, их заменяющих) на участие в Первенстве, оформленное в соответствии с требованием законодательства Российской Федерации, срок действия которого истекает не ранее окончания Первенства.

4.7. Участники, поставив свою подпись на бланке заявочной формы, и указанные в заявке руководители команд обязуются подчиняться спортивной юрисдикции, признанной РАФ, и содержанием настоящего Положения.

4.8. Все вопросы, возникшие при проведении Первенства, решаются через руководителя команды, который несет полную ответственность за организацию и дисциплину, жизнь и здоровье участников, обязан обеспечивать своевременную явку участников на этапы, церемонии открытия, закрытия и награждения.

4.9. Организаторы вправе потребовать от участников прохождения медицинского осмотра перед стартом любого из этапов Первенства, организованного в месте проведения, но не позднее, чем за 30 мин до начала.

4.10. Перед началом проведения Первенства проводится жеребьевка. Жеребьевка должна быть открытой для участников, зрителей и средств массовой информации.

4.11. Жеребьевка должна проводиться не менее, чем за 12 часов (одна ночь) до начала первого этапа Первенства. На церемонии жеребьевки должны присутствовать все участники.

4.12. Порядок, в котором участники тянут жребий, должен соответствовать порядку регистрации команд по прибытии на Первенство.

## **5. Программа Первенства.**

5.1. Уточненное расписание Первенства утверждается на заседании оргкомитета, решения которого доводятся до сведения руководителей команд на организационном собрании.

5.2. После окончания административной проверки и жеребьевки на официальном табло Первенства вывешивается стартовый протокол, подписанный

главным судьей и главным секретарем, определяющий порядок выступления участников Первенства.

## **6. Автомобили. Техническая инспекция.**

6.1. Первенство проводится на автомобилях, предоставленных организаторами.

6.2. Для участия в Первенстве организаторы предоставляют серийные легковые автомобили категории «В» российского или иностранного производства заводской комплектации, имеющие привод на одну ось, оборудованные гидравлическим (электрическим) усилителем рулевого управления, с механической коробкой передач. По длине и ширине (максимально выступающие части) автомобили в соответствии с паспортом завода-изготовителя относятся к зачетной группе «миди» (ПАМ 14): длина до 4,5 м включительно, ширина до 2,0 м включительно.

6.3. В случае поломки основного автомобиля (невозможность дальнейшего нормального движения определяется судьей этапа), в том числе, если поломка произошла во время заезда, участнику предоставляется резервный автомобиль.

6.4. Техническая исправность автомобиля может проверяться судьей этапа в любой момент, за исключением времени заездов.

## **7. Регламент проведения Первенства. Требования к проведению личного и командного зачетов. Пенализация.**

7.1. Первенство включает в себя следующие этапы:

- **«Знатоки правил дорожного движения и основ оказания первой помощи»** - индивидуальный теоретический экзамен на знание ПДД и основ оказания первой помощи (далее - «ПДД»);



- **«Фигурное вождение автомобиля»** - индивидуальное фигурное вождение автомобиля на специально оборудованной препятствиями площадке (далее -«Классика»);

- **«Замена колеса»** - командная дисциплина по замене колеса на легковом автомобиле за наименьшее время с соблюдением мер безопасности.

7.2. Перед этапом «Классика» участники получают равную для всех возможность официальной тренировки. Каждый участник может один раз полностью выполнить предложенные упражнения. Движение по трассе осуществляется по команде судьи этапа. Участникам, не принявшим участие в официальных тренировках в рамках расписания, дополнительное время для тренировок не предоставляется.

7.3. За создание опасной ситуации для себя и (или) окружающих во время тренировки или при прохождении трассы во время проведения этапа участник по решению главного судьи может быть снят с Первенства.

7.4. Порядок старта определяется по результатам жеребьевки.

Участники, представляющие один субъект Российской Федерации, вносятся в стартовую ведомость в следующем порядке:

- Участники, заявленные в составе команды - в порядке внесения их в заявку;
- Участники, не заявленные в составе команды - в порядке, определенном руководителем команды, после выступления команды.

7.5. На трассе «Классика» находится только один автомобиль.

7.6. В случае проведения нескольких этапов Первенства одновременно, участники по решению судейской коллегии могут быть разделены на группы.

7.7. Время выполнения заезда в «Классике», решения заданий по «ПДД» и выполнения задачи по «Замене колеса» фиксируется в протоколе с точностью до сотых долей секунды.

7.8. Участник выставляет автомобиль на линию старта только по команде судьи этапа. При этом передние колеса автомобиля должны находиться перед линией старта, исключая контакт с ней.

В случае использования системы телеметрии участник выставляет автомобиль на линию старта и фиксирует его по включению двух белых огней на сигнальном светофоре. До команды «Старт», подаваемой судьей этапа, или до момента включения зеленых огней на сигнальном светофоре (в случае использования системы телеметрии), автомобиль должен быть неподвижен. Участник не должен изменять положение рулевого колеса. Любое из указанных действий приравнивается к фальстарту и пенализируется.

7.9. Судьи этапа или иные лица не должны информировать участника ни голосом, ни жестом о степени правильности его действий на трассе. Использование раций, систем «hands free» и других переговорных устройств для этой же цели запрещается.

7.10. Посторонняя помощь участнику при установке автомобиля на старте, движении по трассе, а также при устранении неисправности на трассе запрещается и влечет за собой исключение из зачета. При этом посторонней помощью считается выполнение каких-либо действий непосредственно с автомобилем или жестов любым лицом, не являющимся членом судейской коллегии при исполнении своих обязанностей.

7.11. Принудительная остановка автомобиля на трассе допускается только в случае опасности для окружающих и для самого участника, а также при превышении контрольного времени. В этих случаях перезаезд не назначается.

7.12. В случае поломки автомобиля в процессе выполнения одного из упражнений, участник обязан остановить автомобиль (если он находился в движении) и покинуть автомобиль по команде судьи этапа. В случае возникновения неисправности не по вине участника ему назначается перезаезд, в противном случае участник исключается из заезда.

7.13. При невыполнении условий прохождения трассы или превышении контрольного времени участник не получает зачет (исключение из зачета), при этом ему начисляется худший результат заезда среди всех участников соответствующей зачетной группы + 20 сек.

7.14. Если участник допустил нарушение последовательности движения по трассе, но вернулся к исходной точке, с которой начал делать ошибки, и далее закончил прохождение трассы без отклонений от ее схемы, он получает зачет наравне со всеми. Пенализация, начисленная до возврата и после, суммируется. При этом, для этапа «Классика» упражнения, выполненные дважды, фиксируются дважды и в судейском протоколе.

7.15. Пенализация, полученная участником при перезаезде, суммируется с пенализацией, назначенной ему при прохождении этой же трассы до назначения перезаезда, если эта пенализация не связана с причиной перезаезда.

7.16. После заезда (окончания выступления) каждый участник обязан расписаться в протоколе, тем самым подтверждая результат. Отказ от подписи влечет за собой аннулирование результата (исключение из зачета).

**7.17. «Классика»** может проводиться в один или два заезда.

7.17.1. Очередность прохождения трассы 1 и трассы 2 (Приложения 2.1, 2.2) определяется судейской коллегией.

7.17.2. Участник должен последовательно на точность и скорость выполнить комплекс из 7 фигур, включающих в себя 11 упражнений. Расстановку фигур и порядок прохождения трассы см. в Приложениях 2.1 и 2.2, описание фигур - в Приложении 3. За нарушение условий выполнения упражнений начисляется пенализация. Контрольное время будет определено на организационном собрании в день заезда.

7.17.3. Участник на трассе имеет право пользоваться приемами, общепринятыми у водителей: смотреть назад через заднее стекло, окно левой дверцы при опущенном стекле, а также выглядывать через окно этой двери. Применение ремней безопасности обязательно.

7.17.4. На всем протяжении трассы участнику запрещается открывать дверь, за исключением случаев остановки по техническим причинам или угрожающих его безопасности.

7.17.5. Между фигурами и внутри фигур допускается любое маневрирование, кроме остановок в метровой зоне от «стоп-линии».

7.17.6. Проезд к следующей по схеме фигуре через другие фигуры, даже без касания их ограничителей, считается нарушением схемы прохождения трассы.

7.17.7. Участник, совершивший ошибку при выполнении упражнения, обязан его закончить (пройти весь путь по фигуре). Окончанием выполнения упражнения считается момент начала выполнения следующего упражнения.

7.17.8. Дополнительное наружное оборудование автомобиля (зеркало, колесные фартуки и т.п.) при определении габаритов последнего не учитывается, но касание им ограничителей при выполнении упражнения является ошибкой и пенализируется в общем порядке.

7.17.9. Касание одного и того же ограничителя несколько раз в процессе выполнения одного упражнения считается одним касанием.

7.17.10. Пенализация начисляется:

➤ по 5 очков за:

- фальстарт;
- касание, падение, сдвиг ограничителя в фигурах «бюкс», «стоянка»;
- касание кронштейна в фигуре «габаритный коридор»;
- не выезд за крайние стойки на фигуре «Змейка»;

➤ по 10 очков за:

- касание, падение, сдвиг ограничителя в фигуре «змеика», «крест»;
- касание элементов фигуры, на которой в данный момент упражнение не выполняется;
- пропуск одного проезда в фигурах «змеика», ворот в фигуре «крест»;
- падение ограничителя в фигуре «габаритный коридор», падение кольца или стойки в фигуре «эстафета»;

➤ по 20 очков за:

- неполный заезд (автомобиль не поставлен в створ) в фигурах «бюкс», «стоянка»;
- не снято или не надето кольцо, нет имитации в фигуре «эстафета»;

- контакт колес со «стоп-линией»;
- проезд по территории фигуры, на которой в данный момент упражнение не выполняется;

- незакрытая на 2 щелчка дверь;
- преднамеренное открытие дверцы автомобиля при прохождении трассы;
- по 30 очков за:
- возобновление движения после финиша без разрешения судьи этапа;
- по 100 очков за:
- игнорирование выполнения любой фигуры.

#### 7.17.11. Условия исключения участника из зачета:

- изменение последовательности и правильности выполнения упражнений, их пропуск (нарушение схемы движения по трассе);
- прохождение трассы без использования ремней безопасности;
- превышение контрольного времени;
- посторонняя помощь на трассе.

**7.18. «ПДД»** проводится с целью определения уровня теоретических знаний участников:

- ПДД, основных положений по допуску транспортных средств к эксплуатации и обязанностей должностных лиц по обеспечению безопасности дорожного движения;
- основ безопасного управления транспортным средством;
- законодательства Российской Федерации в части, касающейся обеспечения безопасности дорожного движения, а также уголовной и административной ответственности водителей транспортных средств;
- технических аспектов безопасного управления транспортным средством;
- факторов, способствующих возникновению дорожно-транспортных происшествий;
- элементов конструкции транспортного средства, состояние которых влияет на безопасность дорожного движения;

- методов оказания первой помощи лицам, пострадавшим при дорожно-транспортных происшествиях.

7.18.1. Этап проводится методом программированного контроля знаний.

7.18.2. Этап проводится в закрытом помещении (аудитории), в котором располагаются 12 автоматизированных рабочих мест (далее - АРМ). Каждое АРМ должно быть оснащено компьютером с программным обеспечением и монитором. За каждым АРМ размещается один участник Первенства. Сопровождающие команд к АРМ не допускаются. При технической возможности сопровождающие могут наблюдать за проведением этапа со специально выделенных площадок (мест), исключающих контакт с участниками.

7.18.3. Порядок проведения этапа:

- по команде судьи этапа участники приглашаются в помещение (аудиторию) и занимают указанные АРМ;

- судья этапа кратко напоминает участникам порядок и правила выполнения заданий;

- по команде судьи этапа включаются видеомониторы,\* на каждом из которых проецируется 20 заданий (вопросов).

Для проведения этапа используется автоматизированный комплекс (далее - Комплекс). Комплекс состоит из центрального пульта (далее - ЦП) судьи этапа, к которому подключены АРМ.

Перед началом этапа на мониторе отображается номер АРМ, фамилия, имя и личный номер участника, находящегося за данным АРМ. Ввод указанной информации осуществляется с ЦП судьи этапа.

В ходе этапа на экране монитора АРМ участника отображаются вопросы билета и время, оставшееся до конца экзамена.

Информация о правильности ответов на вопросы билета и общий результат будут отображены на экране монитора АРМ участника только по окончании ответов на все вопросы билета, либо по истечении установленного времени.

Итоговая информация с АРМ будет передаваться на ЦП судьи этапа для распечатки протокола с результатами экзамена каждого участника. Бланк с результатами подписывается судьей этапа и участником Первенства.

В случае выявления неисправности Комплекса, результат аннулируется и этап проводится вновь.

Допускается использование автономных компьютеров с программным обеспечением в качестве АРМ.

7.18.4. Проверка теоретических знаний проводится по билетам, сформированным из вопросов, включенных в экзаменационные билеты для приема теоретических экзаменов на право управления транспортными средствами категории «В», со всеми изменениями, вступившими в силу на день проведения Первенства.

7.18.5. Контрольное время - 20 мин. По истечении указанного времени проверка знаний прекращается.

**7.19. «Замена колеса»** является командной дисциплиной и не входит в личный зачет. Команде необходимо заменить колесо в сборе (колесо + шина) на легковом автомобиле за наименьшее время с соблюдением мер безопасности и в соответствии с установленными ниже требованиями.

7.19.1. В конкурсе принимает участие команда в составе четырех человек.

7.19.2. Инструменты, предоставляемые для замены колеса:

- домкрат;
- ключ для отворачивания и закручивания болтов (гаек) крепления колеса;
- противооткатные упоры (2 шт.).

7.19.3. Порядок прохождения этапа:

По сигналу судьи этапа команда начинает движение с установленного места к стоящему неподвижно легковому автомобилю. Используя имеющийся инструмент команде необходимо снять (демонтировать) заднее колесо автомобиля. Достать из штатного места расположения в автомобиле запасное колесо, установить его на место снятого. Закрепить колесо всеми штатными болтами (гайками)

в соответствии с техническими требованиями (момент затяжки болтов должен составлять 65,2 – 92,6 Н\*м (6,65 – 9,45 кгс\*м). Снятое колесо должно быть убрано на штатное место, предназначенное для запасного колеса, и закреплено установленным заводом-изготовителем способом. Во время выполнения задания со стороны противоположной заменяемого колеса должны быть установлены два противооткатных упора. Убирать упоры допускается после момента касания замененного колеса поверхности, на которой находится автомобиль. После установки колеса инструмент и противооткатные упоры должны быть убраны на установленное место. После выполнения задания один из членов команды подает об этом сигнал судье этапа, который фиксирует время выполнения задания. Под временем выполнения задания следует понимать время с подачи судьей этапа команды к началу его выполнения до сигнала участника команды о его завершении. После подачи сигнала участником команды о завершении задания, все работы должны быть прекращены.

#### 7.19.4. Пенализация начисляется:

- не затянут болт (гайка) крепления колеса в соответствии с требованиями (3 балла);
- не убрано в штатное место колесо после замены (1 балл);
- не закреплено колесо, убранное на место запасного (1 балл);
- не выставлен своевременно противооткатный упор (1 балл);
- не убраны на установленное место инструменты и противооткатные упоры после выполнения задания (2 балла).

## 8. Порядок и процедуры протестов и апелляций.

8.1. Порядок подачи и рассмотрения протестов определен главой XII СК РАФ, апелляций - главой XIII СК РАФ.

8.2. Каждый протест должен быть подан на имя главного судьи Первенства в письменной форме с указанием, какие пункты регламентирующих документов нарушены.



8.3. Протесты на решения судей этапов в части оценки ими правильности прохождения этапов конкретными участниками не принимаются.

## 9. Критерии судейства и порядок определения результатов.

### Награждение. Перечень номинаций.

9.1. Подведение итогов каждого этапа производится сразу по окончании выступления участников. Все результаты оформляются отдельными протоколами, подписываются главным судьей, главным секретарем и вывешиваются на официальном табло Первенства.

9.2. При проверке знаний «ПДД» личные результаты участников Первенства определяются по наименьшему количеству допущенных ошибок, а затем по наименьшему времени, затраченному на решение заданий.

9.3. Личные результаты участников в «Классике» определяются арифметической суммой времени, затраченного на прохождение трассы, и пенализации.

9.4. В Первенстве личные места определяются по наименьшей арифметической сумме баллов, набранных на всех этапах, согласно таблице начисления баллов.

Таблица начисления баллов\*

| ПДД   |       | Классика |       |
|-------|-------|----------|-------|
| Место | Баллы | Место    | Баллы |
| 1.    | 1.    | 1.       | 1.    |
| 2.    | 2.    | 2.       | 2.    |
| 3.    | 3.    | 3.       | 3.    |
| 4.    | 4.    | 4.       | 4.    |
| 5.    | 5.    | 5.       | 5.    |

\* количество мест зависит от количества команд и участников.

В случае равенства баллов предпочтение отдается участнику, имеющему лучший результат в «Классике». При равенстве этих результатов предпочтение отдается наиболее молодому участнику Первенства.

9.5. Командный результат при проверке знаний «ПДД» определяется по наименьшему суммарному количеству ошибок, допущенных членами команды, а затем по суммарному времени, затраченному командой на решение заданий.

9.6. На этапе «Замена колеса» победителем становится команда, которая за наименьшее время без штрафных баллов в полном объеме и с соблюдением мер безопасности выполнила задание. Приоритетом является правильность выполнения задания. Один штрафной балл - 10 сек.

9.7. Командный результат в «Классике» определяется по арифметической сумме баллов, набранных членами команды на соответствующем этапе.

9.8. В Первенстве места в командном зачете определяются по наименьшей арифметической сумме баллов, набранных на всех этапах.

В случае равенства баллов предпочтение отдается команде, имеющей лучший результат в «Классике». При равенстве этих результатов предпочтение отдается команде, где суммарный возраст членов является наименьшим.

9.9. Победителями и призерами Первенства становятся команды, занявшие 1, 2, 3 места:

- в командном зачете - команды, набравшие наименьшую сумму баллов на всех этапах;

- в личном зачете - участники, набравшие наименьшую сумму баллов на всех этапах.

9.10. По результатам каждого этапа: «ПДД», «Классика», «Замена колеса» - команды, занявшие 1, 2 и 3 места, награждаются кубками, дипломами и памятлими призами.

9.11. По результатам каждого этапа: «ПДД» и «Классика» - участники, занявшие 1, 2 и 3 места, награждаются медалями, дипломами и памятлими призами.

## **10. Требования к обеспечению безопасности участников Первенства во время проведения этапов.**

10.1. Трасса должна быть полностью закрыта для постороннего движения транспорта и пешеходов.

10.2. Схема размещения зон (судейских постов, зрительских трибун, мест парковки автомобилей участников, аварийных служб и т.д.) и движения транспорта утверждается организаторами Первенства.

10.3. Автомобиль скорой медицинской помощи и пожарная машина должны иметь отдельный выезд на трассу.

10.4. Территория размещения автомобилей участников и предстартовой зоны огораживается. Проход на нее разрешен только участникам, организаторам и официальным лицам Первенства.

10.5. Для оповещения зрителей используется громкая связь.

10.6. Перед проведением этапа главный судья проводит инструктаж по мерам безопасности с судьями этапа.

10.7. На территории автодрома запрещено курение и пользование открытым огнем.

10.8. Участник, подписав анкету-заявку на участие в Первенстве, освобождает организаторов от ответственности за возможные убытки и ущерб, нанесенные во время проведения Первенства самому участнику и его имуществу.

10.9. В соответствии с СК РАФ ответственность за безопасность проведения Первенства несут организаторы и главный судья.

## **11. Сопровождение.**

Участники Первенства прибывают к местам проведения мероприятий в сопровождении руководителя команды, тренера.

## **12. Финансирование.**

12.1. Расходы на питание и проживание участников Первенства финансируются за счет принимающей стороны.

12.2. Расходы на питание, проживание, проезд сопровождающих, проезд участников Первенства финансируются за счет направляющей стороны.

## **13. Изменение, дополнение, применение и толкование Положения.**

13.1. Организаторы оставляют за собой право вносить в Положение изменения, в т.ч. вызванные форс-мажорными обстоятельствами.

13.2. Все решения организаторов вступают в силу с момента их публикации на официальном табло Первенства. Решения, принимаемые при форс-мажорных обстоятельствах или в целях безопасности, вступают в силу и исполняются немедленно.

13.3. Вся полнота ответственности за точное соблюдение требований настоящего Положения и его приложений возлагается на главного судью.

13.4. Неспортивное, обманное или иные недостойные действия, предпринятые участниками или руководителями команды, тренерами, рассматриваются главным судьей, который вправе применять любое из возможных наказаний: предупреждение, исключение из Первенства.

## Заявка на участие

| Участник (Заявитель)   |               |     |                   |        |   |                         |
|--|---------------|-----|-------------------|--------|---|-------------------------|
| Наименование   |               |     |                   |        |   |                         |
| Адрес  | индекс        |     | город             |        |   |                         |
|  | улица         |     | дом               | корпус |   |                         |
|  | телефон       |     | Электронная почта |        |   |                         |
| Данные участника   |               |     |                   |        |   |                         |
| Фамилия  |               |     |                   |        |   |                         |
| Имя  |               |     |                   |        |   |                         |
| Гражданство  |               |     |                   |        |   |                         |
| Дата рождения  |               |     | Спортивное звание |        | Дополнительные сведения (заполняется при желании) |                         |
| число  | месяц         | год |                   |        | № п/п   | Наименование состязаний |
|  |               |     |                   |        |   | Результат               |
| Полный домашний адрес, адрес электронной почты   |               |     |                   |        |   |                         |
| Страховой полис (№, срок до)   |               |     |                   |        |   |                         |
| ФИО и подпись участника  |               |     |                   |        |   |                         |
| Выше подписавшийся признает положения нормативных документов РАФ, Положение о Первенстве и обязуется строго соблюдать их. Правила и условия участия в Первенстве известны. Всю ответственность за возможные последствия принимаем на себя. Подтверждается, что данные, указанные в заявке правильные |               |     |                   |        |   |                         |
| ФИО и подпись представителя  |               |     |                   |        |   |                         |
| ФИО, телефон, электронная почта родителей  |               |     |                   |        |   |                         |
| Заявка командного зачета Всероссийского первенства по автомногоборью   |               |     |                   |        |   |                         |
| № п/п  | ФИО участника |     | Название команды  |        | Стартовый номер                                   | Подпись водителя        |
|  |               |     |                   |        |   |                         |
|  |               |     |                   |        |   |                         |
|  |               |     |                   |        |   |                         |
| Дата заполнения заявки   |               |     |                   |        |   |                         |
| ФИО, подпись Заявителя   |               |     |                   |        |   |                         |
| МП   |               |     |                   |        |   |                         |

## Схема движения по трассе 1.

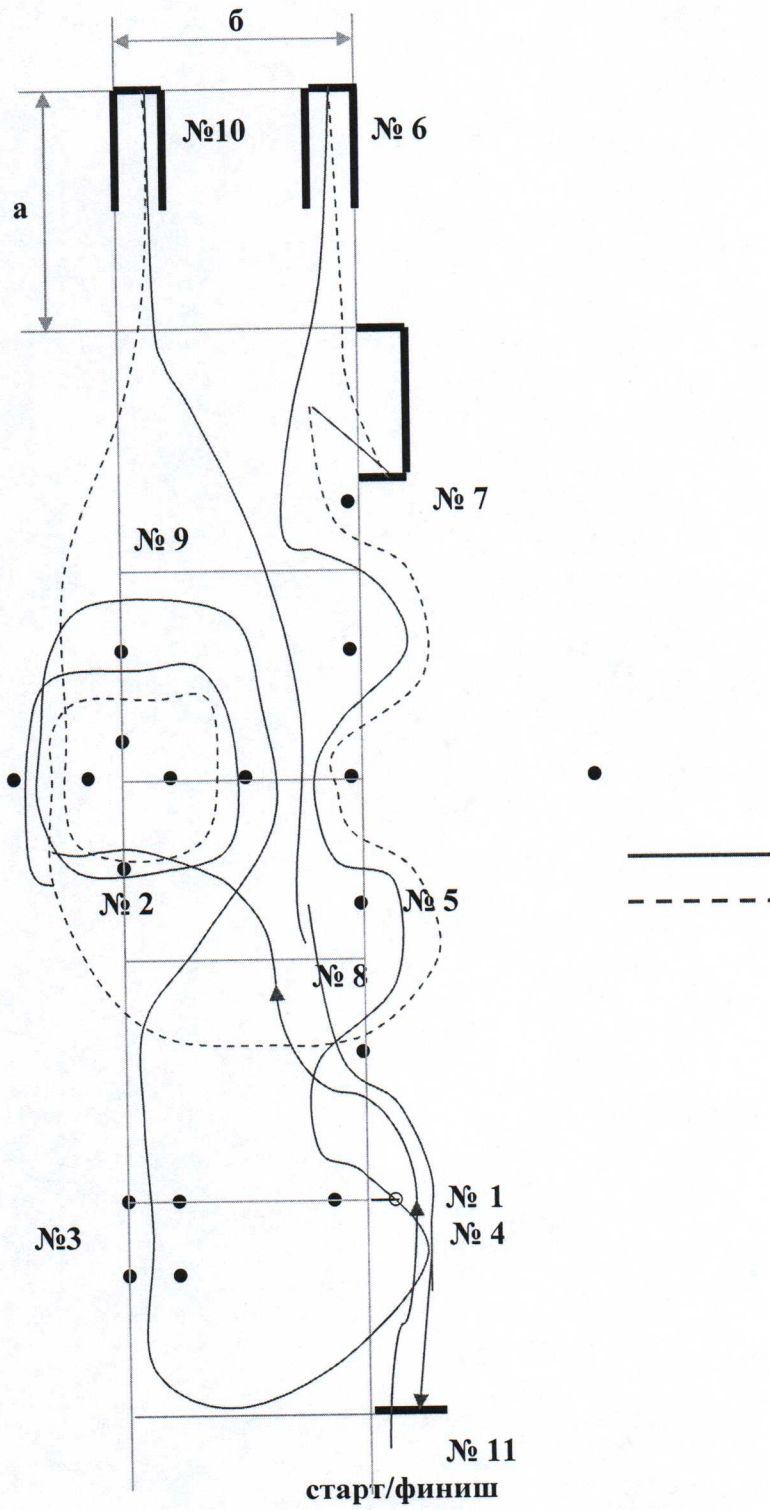

## Схема движения по трассе 2.

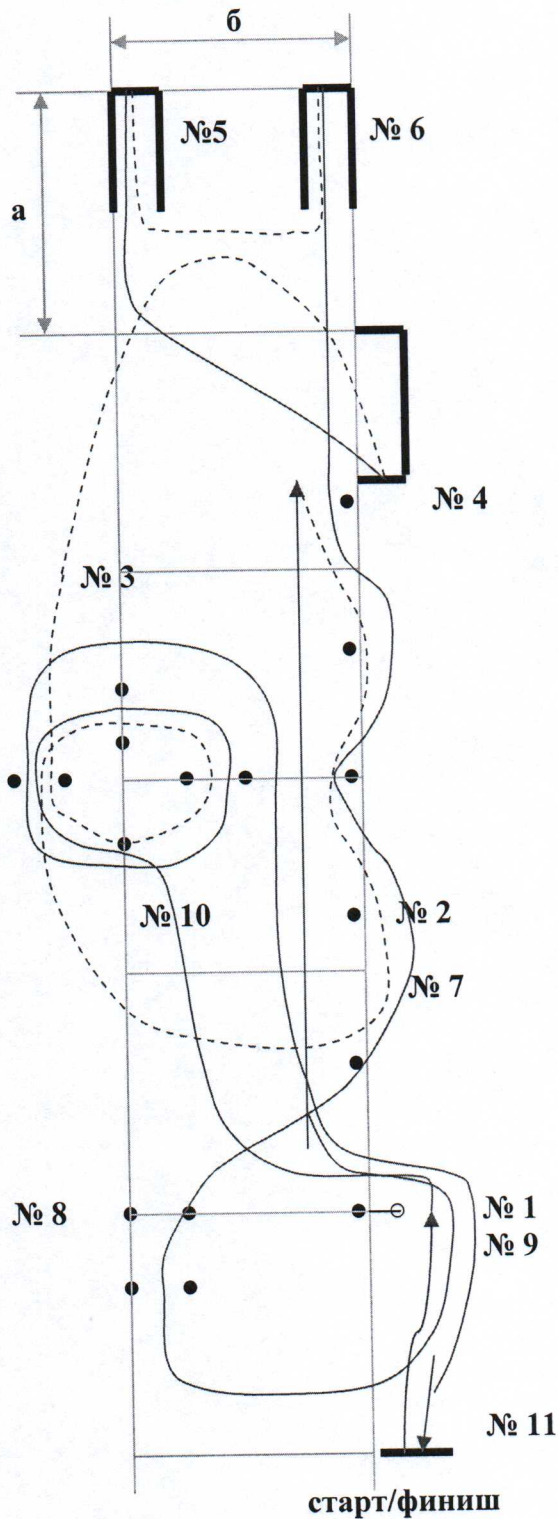

## Очередность выполнения упражнений:

1. Эстафета (снять кольцо)
2. Змейка задним ходом
3. Крест задним ходом
4. Стоянка
5. Бокс передним ходом
6. Бокс задним ходом
7. Змейка передним ходом
8. Габаритный коридор
9. Эстафета (надеть кольцо)
10. Крест передним ходом
11. Стоп-линия

## Условные обозначения:

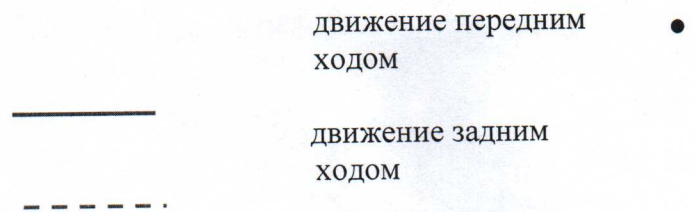

## Размеры трассы:

$$a = 10 \text{ м}$$

$$б = 10 \text{ м}$$

т.е. размеры всех шести ячеек равны 10 x 10 метров

**Описание фигур этапа «Фигурное вождение автомобиля»  
(«Классика»)**

1. Фигура «Эстафета» выполняется без объезда эстафетной стойки и делится на 2 упражнения: 1 - «снять кольцо», 2 - «повесить кольцо» - см. схему трассы (Приложения 2.1, 2.2). Упражнение «Эстафета (снять кольцо)» выполняется передним ходом. При выполнении упражнения участник должен снять кольцо и, выполнив комплекс других упражнений в соответствии со схемой трассы, вновь надеть его на тот же кронштейн. При этом, если в нужный момент кольцо отсутствует на кронштейне или участник уронил кольцо при его съеме, при выполнении упражнений участник имитирует снятие, надевание кольца касанием кронштейна рукой. Если же кольцо уронено участником при попытке его повесить, он без имитации переходит к выполнению других упражнений.

2. Фигура «Змейка» состоит из пяти ограничителей, установленных по прямой линии с одинаковыми интервалами, что образует четыре проезда. Участник должен проехать последовательно все проезды, полностью выехав за крайние стойки. Фигура «Змейка» делится на 2 упражнения: 1 - «Змейка передним ходом», 2 - «Змейка задним ходом». При выполнении упражнения «Змейка передним ходом» первый и последний ограничители должны оказаться со стороны левого борта автомобиля, а на «Змейке задним ходом» первый и последний ограничители должны оказаться со стороны правого борта автомобиля.

Размеры фигуры:

Расстояние между ограничителями  $D = 6,05$  м



3. Фигура «Крест» является упрощенным аналогом фигуры «круг» и имеет размеры этой фигуры с сохранением правил ее прохождения. Фигура «Крест» состоит из восьми ограничителей, расположенных на условных окружностях таким образом, что они попарно образуют четверо ворот. Фигура «Крест» делится на 2 упражнения: 1 - «Крест передним ходом», 2 - «Крест задним ходом». При выполнении упражнения «Крест передним ходом» участник должен провести автомобиль по кругу по часовой стрелке через шесть ворот. При выполнении упражнения «Крест задним ходом» участник должен провести автомобиль по кругу по часовой стрелке через пять ворот.

Размеры фигуры:

Радиус внешнего круга  $R = 6,31$  м

Радиус внутреннего круга  $r = 3,20$  м

4. Фигура «Стоянка» выполняется задним ходом правым бортом автомобиля. Фигура «Стоянка» - прямоугольник, обозначенный ограничителями с трех сторон, с одной оставшейся открытой стороной, обозначенной на поверхности площадки линией шириной 3 см. Ширина этой линии откладывается наружу от теоретического размера фигуры. Боковые стойки устанавливаются через 1 м от начала выполнения фигуры. Участник должен через открытую сторону фигуры поставить автомобиль так, чтобы в момент остановки автомобиля ни одна из его деталей (кроме зеркала) не выходила за периметр фигуры, а затем вывести автомобиль, не задев ограничителей.

Размеры фигуры:

Д = 6,72 м Ш = 2,20 м

5. Фигура «Бокс» - прямоугольник, имитирующий въезд в гараж, обозначенный ограничителями с трех сторон, с открытой узкой въездной стороной, обозначенной на поверхности площадки линией шириной 3 см. Ширина этой линии откладывается наружу от теоретического размера фигуры. Участник должен установить автомобиль в фигуре таким образом, чтобы в момент его последней фиксации проекция хотя бы одной из его деталей не выходила за периметр фигуры, а затем вывести автомобиль. Фигура «Бокс» делится на 2 упражнения: 1- «Бокс передним ходом», 2 - «Бокс задним ходом».

Разметка параметров фигуры «Бокс» начинается с въездной стороны.

Размеры фигуры:

Д = 4,62 м Ш = 2,09 м

6. Фигура «Габаритный коридор» состоит из двух пар ограничителей в виде стоек с поворотными консолями, установленными горизонтальной частью (консолями) на высоте наибольшей габаритной ширины автомобиля. Участник должен проехать через фигуру, не задев ограничителей.

Размеры фигуры

Д = 2,42 м Ш = 1,85 м

7. Заключительным упражнением является упражнение «Стоп-линия». Это упражнение выполняется передним ходом, состоит из линии длиной 3,0 м, шириной 0,15 м, которая наносится на поверхность площадки. Участник должен, двигаясь безостановочно в зоне запрещения остановки, установить автомобиль в фигуре таким образом, чтобы оба передних колеса находились перед «стоп-линией», исключая контакт с ней. Остановкой считается блокировка передних колес. Если после блокировки колес автомобиль за счет «юз» достиг «стоп-линии», и колеса имеют контакт с ней, то начисляется пенализация. В 1 м перед «стоп-линией» параллельно ей наносится узкая линия, ограничивающая зону

запрещения остановки. Временем финиша является тот момент, когда наиболее выступающая по направлению движения точка автомобиля пересекает вертикальную плоскость, проходящую через узкую линию финиша, ограничивающую зону запрещения остановки. Участник после фиксации финиша продолжает вести автомобиль для выполнения упражнения «Стоп-линия». После остановки автомобиля участник не должен убирать ногу с педали тормоза до разрешения судьи этапа на финише.