

**УТВЕРЖДАЮ**

Заместитель Министра образования  
и науки Российской Федерации

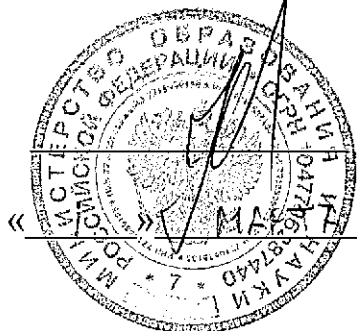

В.Ш. Каганов

2017 г.

**УТВЕРЖДАЮ**

Главный государственный инспектор  
безопасности дорожного движения  
Российской Федерации



В.И. Нилов

2017 г.

**ПОЛОЖЕНИЕ**

**о проведении Всероссийского чемпионата по автомногоборью**

Москва

## **1. Общие положения.**

1.1. Проведение Всероссийского чемпионата по автомногоборью (далее - Чемпионат).

1.2. Настоящее Положение определяет порядок организации и проведения Чемпионата.

1.3. Нормативными документами для организации и проведения Чемпионата являются:

- Спортивный Кодекс Российской автомобильной федерации (далее - СК РАФ, РАФ) и Приложения к нему;
- Правила автомобильного многоборья (далее - ПАМ);
- Настоящее Положение и Приложения к нему.

1.4. Чемпионат является открытым лично-командным состязанием по автомобильному многоборью среди юношей и девушек, обучающихся в специализированных юношеских объединениях, школах, секциях и т.д.

1.5. Настоящее Положение является основанием для командирования участников, команд, тренеров, руководителей команд и судей на Чемпионат.

## **2. Цели и задачи проведения Чемпионата.**

2.1. Чемпионат проводится в целях:

- выявления лучших команд и участников юношеских автомобильных школ (далее - ЮАШ), молодежных автомобильных клубов, объединений и др. организаций Российской Федерации.
- профилактики дорожно-транспортных происшествий и детского дорожно-транспортного травматизма;
- пропаганды деятельности ЮАШ, молодежных автомобильных клубов и объединений, развития сети ЮАШ и молодежного автомобильного движения в Российской Федерации;
- закрепления участниками Чемпионата знаний правил дорожного движения Российской Федерации (далее - ПДД), совершенствование навыков управления автомобилем и его безопасной эксплуатации;

- пропаганды среди подростков и молодежи физической культуры и здорового образа жизни;
- воспитания законопослушного участника дорожного движения;
- привлечения внимания юношества к техническим видам спорта как форме проведения досуга;
- активизации работы с автомобилистами по привлечению их к автомобильному спорту, как высшей форме повышения водительского мастерства участников дорожного движения.

### **3. Организаторы Чемпионата. Официальные лица.**

#### **Права и обязанности оргкомитета и рабочей группы.**

3.1. Организаторами Чемпионата являются:

- Министерство образования и науки Российской Федерации
- Главное управления по обеспечению безопасности дорожного движения МВД Российской Федерации (далее - ГУОБДД МВД России);

3.2. Официальные лица Чемпионата:

- главный судья;
- главный секретарь;
- спортивный комиссар – по назначению;
- технический комиссар – по назначению.

3.3. Дата и место проведения Чемпионата определяется Организаторами Чемпионата по согласованию с администрацией субъекта Российской Федерации, в котором проводится Чемпионат.

3.4. Права и обязанности Организационного комитета (далее – оргкомитет):

- оргкомитет Чемпионата создается с целью координации и контроля работы по всем направлениям и мероприятиям, связанным с реализацией Чемпионата;
- оргкомитет осуществляет свою деятельность в соответствии с настоящим Положением о Чемпионате;

- оргкомитет имеет право создавать для решения какой-либо задачи рабочую группу по подготовке и проведению Чемпионата (далее — рабочая группа), срок деятельности которой ограничивается поставленной задачей;
- порядок работы оргкомитета и рабочей группы определяется настоящим Положением.

#### 3.4.5. Организация деятельности оргкомитета:

- заседания оргкомитета проводятся по мере необходимости;
- заседания оргкомитета проводит руководитель оргкомитета, в отдельных случаях руководитель оргкомитета вправе поручить вести заседания одному из членов оргкомитета.

#### 3.4.6. Функции оргкомитета:

- контроль и координация проведения Чемпионата;
- определение условий проведения Чемпионата (этапы проведения, методы оценки участников);
- публичное объявление о начале проведения Чемпионата.

#### 3.4.7. Права оргкомитета:

- проверить достоверность предоставляемой участниками Чемпионата информации;
- на основании несоответствия требованиям Чемпионата отказать участнику в участии в Чемпионате;
- дисквалифицировать участников за нарушение установленных правил и за несоответствие требованиям и условиям проведения Чемпионата, а также за предоставление ложной информации.

#### 3.4.8. Обязанности оргкомитета:

- создать равные условия для всех участников;
- обеспечить гласность проведения;
- обеспечить сохранение конфиденциальности данных, полученных от участников;
- не разглашать результаты до официальной церемонии награждения.

#### 3.4.9. Ответственность оргкомитета:

- оргкомитет несет ответственность за нарушение настоящего Положения, а также правил и процедур подготовки и проведения Чемпионата;

- оргкомитет не несет ответственности за: неполно и неразборчиво заполненную форму заявки; нарушение претендентом Чемпионата сроков подачи заявки на участие в Чемпионате.

### 3.5. Права и обязанности рабочей группы:

#### 3.5.1. Организация рабочей группы:

- на заседании рабочей группы прорабатываются организационные, технические, финансовые, творческие вопросы, вопросы согласования действий по одной теме или направлению работы.

#### 3.5.2. Функции рабочей группы:

- подготовка мероприятия, решения организационных вопросов;
- обеспечения проведения мероприятий, проводимых в рамках Чемпионата;
- координация работы с информационными партнерами по проведению информационной кампании Чемпионата;
- обеспечения деятельности оргкомитета и судейской коллегии;
- сбор заявок на участие в Чемпионате, проверка соответствия оформления и подачи заявок требованиям и условиям;
- регистрация участников, регистрация команд;
- предварительная обработка заявок для предварительного просмотра;
- координация работы жюри;
- организация церемонии награждения.

## **4. Участники, команды, зачеты. Заявки на участие в Чемпионате.**

### **Порядок жеребьевки.**

4.1. К участию в Чемпионате допускаются обучающиеся ЮАШ, клубов, секций и иных образовательных организаций Российской Федерации (далее – организации, участники), работающих с подростками по данной тематике, в возрасте от 14 до 17 лет включительно. Количество команд от каждого субъекта Российской Федерации – не более 3, за исключением Москвы, Московской области, и Санкт-Петербурга – не более 4. Кроме того, каждый субъект Российской Федерации имеет право выставить в дополнение к команде не более одного участников для участия только в

личном зачете. Организатор оставляет за собой право изменить количество команд от субъектов Российской Федерации по предварительному согласованию, а также ограничить максимальное количество участников Чемпионата.

4.2. Возраст участников исчисляется по количеству полных лет на день окончания Чемпионата. При этом один участник может входить только в состав одной команды и выступать только от заявившего его субъекта Российской Федерации, и только на одном автомобиле (в том числе и участники личного зачета).

4.3. Команды представляют организации, осуществляющие специализированную подготовку подростков. Состав команды: 4 участника. Участники, принимающие участие в Чемпионате, должны обладать знаниями ПДД, знать способы оказания первой помощи пострадавшим в дорожно-транспортных происшествиях и владеть навыками управления транспортным средством категории «В» на закрытых площадках. Главный судья Чемпионата имеет право отстранить от участия в этапе Чемпионата, связанном с управлением автомобиля, участника, чей уровень подготовки не соответствует уровню Чемпионата и угрожает безопасности других участников и (или) зрителей. В этом случае результат команды аннулируется, и командующая сторона информируется об инциденте в письменной форме.

4.4. Результат команды складывается из итоговых результатов участников, заявленных в составе команды.

4.5. Все участники, допущенные к участию в Чемпионате, соревнуются в командном и личном зачете.

4.6. К участию в Чемпионате допускаются участники, предъявившие на административной проверке (АП):

- командные заявки, а также личные анкеты-заявки (Приложение 1), подписанные руководителем командующей организации согласованные с руководителем органа исполнительной власти, осуществляющего государственное управление в сфере образования субъекта Российской Федерации и начальником УГИБДД субъекта Российской Федерации.

- паспорт;

- действующую справку из медицинского учреждения о допуске к участию в Чемпионате по автомобильному спорту или автомногоборью;
- полис страхования от несчастного случая на сумму страхового покрытия не менее 100 000 (сто тысяч) рублей;
- разрешение родителей (или лиц, их заменяющих) на участие в Чемпионате, оформленного в соответствии с требованием законодательства Российской Федерации, срок действия которого истекает не ранее окончания Чемпионата.

4.8. Участники, поставив свою подпись на бланке заявочной формы, а также указанные в заявке руководители команд, обязуются подчиняться спортивной юрисдикции, признанной РАФ, и содержанием настоящего Положения.

4.9. Все вопросы, возникшие при проведении Чемпионата, решаются через руководителя команды, который несет полную ответственность за организацию и дисциплину, жизнь и здоровье участников, обязан обеспечивать своевременную явку участников на состязания, открытие и закрытие, награждение.

4.10. Организаторы вправе потребовать от участников прохождения медицинского осмотра перед стартом любого из видов Чемпионата, организованного в месте проведения Чемпионата, но не позднее, чем за 30 минут до начала.

4.11. Перед началом проведения Чемпионата проводится жеребьевка. Жеребьевка должна быть открытой для участников, зрителей и средств массовой информации.

4.12. Жеребьевка должна проводиться не менее чем за 12 часов (одна ночь) до начала первого тура. На церемонии жеребьевки должны присутствовать все участники.

4.13. Порядок, в котором участники тянут жребий, определен заранее.

## **5. Программа Чемпионата.**

5.1. Уточненное расписание Чемпионата утверждается на заседании судейской коллегии, решения которой доводятся до сведения руководителей команд на собрании.

5.2. После окончания административной проверки и жеребьевки на официальном табло Чемпионата вывешивается стартовый протокол, подписанный главным судьей и главным секретарем, определяющий порядок выступления участников.

### **6. Автомобили. Техническая инспекция.**

6.1. Чемпионат проводится на автомобилях предоставленных организаторами.

6.2. Для участия в Чемпионате организатор предоставляет серийные легковые автомобили категории «В» российского или иностранного производства заводской комплектации, имеющие привод на одну ось, оборудованные гидравлическим (электрическим) усилителем рулевого управления, с механической коробкой передач и соответствующие требованиям ПДД. По длине и ширине (максимально выступающие части) автомобиля в соответствии с паспортом завода-изготовителя относятся к зачетной группе «миди» (ПАМ 14): длина до 4,5 м включительно, ширина до 2,0 м включительно

6.3. В случае поломки основного автомобиля (невозможность дальнейшего нормального движения – определяется техническим комиссаром), в том числе, если поломка произошла во время заезда, участнику предоставляется резервный автомобиль.

6.4. Техническая исправность автомобиля может проводиться техническим комиссаром в любой момент в ходе состязания за исключением времени заездов.

### **7. Регламент проведения Чемпионата. Требования к проведению личного и командного зачетов. Пенализация.**

7.1. Чемпионат включает в себя следующие виды состязаний:

- **«Знатоки правил дорожного движения»** – индивидуальный теоретический экзамен на знание «ПДД».

- **«Знание основ оказания первой помощи»** – индивидуальный экзамен, включающий вопросы на знание основ оказания первой помощи («Медицина»).

- **«Фигурное вождение автомобиля»** – индивидуальное фигурное вождение автомобиля на специально оборудованной препятствиями площадке («Классика»).



Проверка знаний «ПДД» и «Медицины» проводится в учебном классе, «Классика» на автодроме с твердым (асфальтовым, бетонным) покрытием.

7.2. Перед состязаниями участники получают равную для всех возможность официальной тренировки. Каждый участник может 1 раз полностью выполнить предложенные упражнения. Движение по трассе осуществляется по команде главного судьи. Участником, не принявшим участие в официальных тренировках в рамках расписания состязаний, дополнительное время для тренировок не предоставляется.

7.3. За тренировку в день состязаний на размеченной для состязаний трассе, за создание участником опасной ситуации для окружающих и для него самого, как во время тренировки, так и при прохождении трассы во время проведения состязаний участник (команда) по решению спортивного комиссара могут быть сняты с Чемпионата.

7.4. Порядок старта определяется по результатам жеребьевки.

Участники, представляющие один субъект Российской Федерации, вносятся в стартовую ведомость в следующем порядке:

- Участники, заявленные в составе команды – в порядке внесения их в заявку;
- Участники, не заявленные в составе команды – в порядке, определенном руководителем команды, после выступления команды.

7.5. На трассе «Классика», находится только один автомобиль.

7.6. В случае проведения нескольких видов состязаний одновременно водители по решению судейской коллегии могут быть разделены на группы.

7.7. Время заезда в «Классика», а также при решении билета по «ПДД», «Медицина» фиксируется в протоколе с точностью до сотых долей секунды.

7.8. Старт заездов дается индивидуальный с места, при работающем двигателе с линии старта. Участник выставляет автомобиль на линию старта только по команде судьи на старте. При этом передние колеса автомобиля должны иметь контакт с линией старта или быть сзади нее на любом расстоянии.

В случае использования системы телеметрии участник выставляет автомобиль на линию старта и фиксирует его по включению двух белых огней на сигнальном

светофоре. До команды «Старт», подаваемой судьей или до момента включения зеленых огней на сигнальном светофоре (в случае использования системы телеметрии), автомобиль должен быть неподвижен. Участник не должен изменять положение рулевого колеса. Любое из указанных действий приравнивается к фальстарту, и пенализируется.

7.9. Судьи или иные лица не должны информировать участника на трассе ни голосом, ни жестом о степени правильности действия последнего на трассе. Использование раций и других переговорных устройств для этой же цели запрещается.

7.10. Посторонняя помощь участнику при установке автомобиля на старте, движении по трассе, а также при устранении неисправности на трассе запрещается, и влечет за собой исключение из зачета. При этом посторонней помощью считается выполнение каких-либо действий непосредственно с автомобилем или жестов любым лицом, не являющимся членом судейской коллегии при исполнении своих обязанностей, а также применение раций, переговорных устройств, систем «hands free» и т.п.

7.11. Принудительная остановка автомобиля на трассе допускается только в случае опасности для окружающих и для самого участника, а также при превышении контрольного времени. В этих случаях перезаезд не назначается.

7.12. В случае поломки автомобиля в процессе выполнения одного из упражнений, участник обязан остановить автомобиль, если он находится в движении, и покинуть автомобиль по команде главного судьи этапа. После проведения технической экспертизы в случае возникновения неисправности не по вине участника ему назначается перезаезд, в противном случае участник исключается из заезда.

7.13. При невыполнении участником условий прохождения трассы или при превышении контрольного времени, участник не получает зачет (исключение из зачета), при этом ему начисляется худший результат заезда среди всех участников соответствующей зачетной группы + 20 секунд.

7.14. Если участник допустил нарушение последовательности движения по трассе, но вернулся к исходной точке, с которой начал делать ошибки, и далее закончил

прохождение трассы без отклонений от ее схемы, он получает зачет наравне со всеми. Пенализация, начисленная до возврата и после, суммируется. При этом, для «Классика», упражнения, выполненные дважды, фиксируются дважды и в судейском протоколе.

7.15. При назначении перезаезда пенализация, полученная участником при перезаезде, суммируется с пенализацией, назначенной ему при прохождении этой же трассы до назначения перезаезда, если эта пенализация не связана с причиной перезаезда.

7.16. После заезда (окончания выступления) каждый участник обязан расписаться в протоколе, тем самым подтверждая результат. Отказ от подписи влечет за собой аннулирование результата (исключение из зачета).

**7.17. «Классика»** проводится в два заезда.

7.17.1. Очередность прохождения трассы 1 и трассы 2 (Приложения 2.1, 2.2) определяется судейской коллегией.

7.17.2. Участник должен последовательно на точность и скорость выполнить комплекс из 7 фигур, включающих в себя 11 упражнений. Расстановку фигур и порядок прохождения трассы см. в Приложениях 2.1 и 2.2, описание фигур – в Приложении 2.3. За нарушение условий выполнения упражнений начисляется пенализация. Контрольное время будет определено на организационном собрании в день заезда.

7.17.3. Участник на трассе имеет право пользоваться приемами, общепринятыми у водителей: смотреть назад как через заднее стекло, так и через окно левой дверцы при опущенном стекле, а также выглядывать через окно этой двери. Применение ремней безопасности обязательно.

7.17.4. На всем протяжении трассы участнику запрещается открывать дверь, за исключением случаев остановки по техническим причинам или угрожающих его безопасности.

7.17.5. Между фигурами и внутри фигур допускается любое маневрирование, кроме остановок в метровой зоне фигуры «СТОП-линия».

7.17.6. Проезд к следующей по схеме фигуре через другие фигуры, даже без касания их ограничителей, засчитывается как нарушение схемы прохождения трассы.

7.17.7. Участник, совершивший ошибку при выполнении упражнения, обязан его закончить (пройти весь путь по фигуре). Окончанием выполнения упражнения считается момент начала выполнения следующего упражнения.

7.17.8. При практической неготовности фигуры к выполнению на ней упражнения (не поставленные на свое место стойки, фишки и т.п. после их смещения) Участник должен имитировать выполнение упражнения.

7.17.9. Дополнительное наружное оборудование автомобиля (зеркало, колесные фартуки и т.п.) при определении габаритов последнего не учитывается, однако, касание ими ограничителей при выполнении упражнения засчитывается как ошибка и пенализируется в общем порядке.

7.17.10. Касание одного и того же ограничителя несколько раз в процессе выполнения одного упражнения считается одним касанием.

#### **7.17.11. Пенализация начисляется:**

➤ по 5 очков за:

- фальстарт;
- касание, падение, сдвиг ограничителя в фигурах «бокс», «стоянка»;
- касание кронштейна в фигуре «габаритный коридор»;
- не выезд за крайние стойки на фигуре «Змейка»;

➤ по 10 очков за:

- касание, падение, сдвиг ограничителя в фигуре «змейка», «крест»;
- касание элементов фигуры, на которой в данный момент упражнение не выполняется;
- пропуск одного проезда в фигурах «змейка», ворот в фигуре «крест»;
- падение ограничителя в фигуре «габаритный коридор», падение кольца или стойки в фигуре «эстафета»;

➤ по 20 очков за:

- неполный заезд (автомобиль не поставлен в створ) в фигурах «бокс», «стоянка»;
- не снято или не надето кольцо, нет имитации в фигуре «эстафета»;

- нет контакта колес со стоп-линией;
- проезд по территории фигуры, на которой в данный момент упражнение не должно выполняться;
- незакрытая на 2 щелчка дверь;
- преднамеренное открытие дверцы автомобиля при прохождении трассы;
- по 30 очков за:
- возобновление движения после финиша без разрешения судьи;
- по 100 очков за:
- игнорирование выполнения любой фигуры.

#### **7.17.12. Условия исключения участника из зачета:**

- изменение последовательности и правильности выполнения упражнений, их пропуск (нарушение схемы движения по трассе);
- прохождение трассы без использования ремней безопасности;
- превышение контрольного времени;
- посторонняя помощь на трассе.

#### **7.18. «Медицина»:**

Участник выполняет задания согласно выбранным билетам. 10 теоретических вопросов на знание основ оказания первой доврачебной помощи с вариантами ответов, один из которых – верный. Вопросы составлены по следующим темам:

- оказание первой доврачебной помощи при ранах, кровотечениях, переломах, ожогах, обморожениях, травмах головы, грудной клетки, живота, шоке, обмороке;
- виды транспортировки пострадавших.

Ответы на вопросы заносятся участником в специальный бланк. Контрольное время – 5 минут. По истечении указанного времени проверка знаний прекращается, вопросы, оставшиеся без ответа, исправления, ответы, занесенные в бланк не на свое место, считаются как ошибки. После ответа на все вопросы билета судья на данном этапе заносит в протокол результат проверки правильности ответов и затраченное время.

Этап оценивается первоначально по количеству правильных ответов, а затем по наименьшему затраченному времени. Победителем является участник (команда), допустивший наименьшее количество ошибок и затративший на решение билета наименьшее время.

**7.19. «ПДД»** проводится с целью определения уровня теоретических знаний участников:

- ПДД, основных положений по допуску транспортных средств к эксплуатации и обязанностей должностных лиц по обеспечению безопасности дорожного движения;
- основ безопасного управления транспортным средством;
- законодательства Российской Федерации в части, касающейся обеспечения безопасности дорожного движения, а также уголовной, административной и иной ответственности водителей транспортных средств;
- технических аспектов безопасного управления транспортным средством;
- факторов, способствующих возникновению дорожно-транспортных происшествий;
- элементов конструкции транспортного средства, состояние которых влияет на безопасность дорожного движения;
- методов оказания первой помощи лицам, пострадавшим при дорожно-транспортных происшествиях.

7.19.1. Форма проведения – индивидуальная. Метод проведения – письменный опрос.

7.19.2. Проверка теоретических знаний проводится по билетам, сформированным из вопросов, включенных в экзаменационные билеты для приема теоретических экзаменов на право управления транспортными средствами категории «В», утвержденных ГУОБДД МВД России со всеми изменениями, вступившими в силу на день проведения Чемпионата.

7.19.3. Каждый экзаменационный билет содержит 20 вопросов. На каждый вопрос приведено несколько вариантов ответов, один из которых является правильным.

Последовательность ответов на вопросы билета выбирается участником самостоятельно.

7.19.4. После ответа на все вопросы билета судья заносит в протокол результат проверки правильности ответов и затраченное время. Участник обязан расписаться в протоколе, подтвердив согласие с результатом.

7.19.5. Ошибкой считаются все вопросы, оставшиеся без ответа после окончания контрольного времени, ответы, внесенные не в соответствующую графу, любые исправления ответов, а также ответы, имеющие однозначно неопределенное прочтение для судьи.

7.19.6. Контрольное время – 10 минут. По истечении указанного времени проверка знаний прекращается.

## **8. Порядок и процедуры протестов и апелляций.**

8.1. Порядок подачи и рассмотрения протестов определен главой XII СК РАФ, апелляций – главой XIII СК РАФ.

8.2. Каждый протест должен быть подан на имя главного судьи в письменной форме с указанием, какие пункты регламентирующих документов нарушены.

8.3. Судьи на трассе, следящие за прохождением спортсменом дистанции, являются судьями фактов; протесты на их решения в части оценки ими правильности прохождения дистанции конкретным участником не принимаются.

8.4. Выступления на этапе «Классика» записываются на видео.

## **9. Критерии судейства и порядок определения результатов. Награждение.**

### **Перечень номинаций.**

9.1. Подведение итогов каждого вида состязания производится сразу по окончании выступления участников. Все результаты оформляются отдельными протоколами, подписываются главным судьей, главным секретарем и вывешиваются на официальном табло Чемпионата.

- 9.2. При проверке знаний «ПДД», «Медицина», личные результаты участников определяются по наименьшему количеству допущенных ошибок, а затем по наименьшему времени, затраченному на решение билета.
- 9.3. Личные результаты участников в «Классика», определяются арифметической суммой времени, затраченного на прохождение трассы в двух заездах, и пенализации по двум заездам.
- 9.4. В Чемпионате личные места определяются по наименьшей арифметической сумме баллов, набранных во всех видах состязаний, согласно таблице начисления баллов.

**Таблица начисления баллов**

ПДД		Классика		Медицина	
Мест	Балл	Мест	Балл	Мест	Балл
о	ы	о	ы	о	ы
1.	1.	1.	1.	1.	1.
2.	2.	2.	2.	2.	2.
3.	3.	3.	3.	3.	3.
4.	4.	4.	4.	4.	4.
5.	5.	5.	5.	5.	5.
6.	6.	6.	6.	6.	6.
7.	7.	7.	7.	7.	7.
8.	8.	8.	8.	8.	8.

**\* и т.д. (количество мест зависит от количества команд и участников).**

В случае равенства баллов предпочтение отдается участнику, имеющему лучший результат в «Классика». При равенстве этих результатов предпочтение отдается наиболее молодому участнику.

- 9.5. Командный результат при проверке знаний ПДД и «Медицины» определяется по наименьшему суммарному количеству ошибок допущенных членами



команды, а затем по суммарному времени, затраченному командой на решение билетов.

9.6. Командный результат в «Классике» и определяется по арифметической сумме баллов, набранных членами команды, в соответствующем виде состязаний.

9.6.1. В Чемпионате места в командном зачете определяются по наименьшей арифметической сумме баллов, набранных во всех видах состязаний.

В случае равенства баллов предпочтение отдается команде, имеющей лучший результат в «Классике». При равенстве этих результатов предпочтение отдается команде, суммарный возраст членов которой, наименьший.

9.8. Победителями и призерами Чемпионата становятся команды, занявшие 1, 2, 3 места:

- в командном зачете – команды, набравшие наименьшую сумму баллов во всех видах состязаний Чемпионата.

- в личном зачете – участники, набравшие наименьшую сумму баллов во всех видах состязаний Чемпионата.

9.9. По результатам каждого вида: «ПДД», «Медицина» и «Классика» - команды, занявшие 1, 2, 3 места, награждаются кубками, дипломами и памятным призами.

9.10. По результатам каждого вида: «ПДД», «Медицина» и «Классика» - участники, занявшие 1, 2, 3 места, награждаются медалями, дипломами и памятным призами.

9.11. Перечень номинаций: «Знание правил дорожного движения», «Знание основ оказания первой помощи», «Умения по фигурному вождению автомобиля». Организатор имеет право учреждать дополнительные номинации, по которым проводит награждение.

## **10. Требования к обеспечению безопасности участников Чемпионата во время проведения испытаний.**

10.1. Трасса состязаний должна быть полностью закрыта для постороннего движения транспорта и пешеходов.

10.2. Схема размещения зон (судейских постов, зрительских трибун, мест парковки автомобилей участников состязаний, аварийных служб и т.д.) и движения транспорта утверждается организатором.

10.3. Автомобиль скорой медицинской помощи и пожарная машина должны иметь отдельный выезд на трассу.

10.4. Территория размещения автомобилей участников состязаний и предстартовой зоны огораживается. Проход на нее разрешен только участникам и официальным лицам Чемпионата.

10.5. Для оповещения зрителей используется громкая связь.

10.6. Перед состязанием главный судья проводит инструктаж по мерам безопасности с членами судейской коллегии.

10.7. На территории автодрома **запрещено курение и пользование открытым огнем.**

10.8. Участник, подписав анкету-заявку на участие в Чемпионате, освобождает организаторов от ответственности как за возможные убытки и ущерб, нанесенные во время проведения Чемпионата самому участнику и его имуществу, так и за убытки и ущерб, причиненные третьим лицам и их имуществу.

10.9. В соответствии с СК РАФ ответственность за безопасность проведения Чемпионата несут организаторы и судейская коллегия.

## **11. Сопровождение.**

11.1. Участник прибывают в сопровождении руководителя команды, тренера.

## **12. Финансирование.**

12.1. Расходы по питанию и проживанию участников Чемпионата за счет принимающей стороны.

12.2. Расходы по питанию, проживанию, проезду сопровождающих, проезд участников Чемпионата за счет направляющей стороны.

## **13. Изменение, дополнение, применение и толкование Положения.**

13.1. Организатор оставляет за собой право вносить в Положение изменения, в т.ч. вызванные форс-мажорными обстоятельствами.

13.2. Все решения организатора вступают в силу с момента их публикации на официальном табло Чемпионата. Решения, принимаемые при форс-мажорных обстоятельствах или в целях безопасности, вступают в силу и исполняются немедленно.

13.3. Вся полнота ответственности за точное соблюдение содержания текста настоящего Положения, всех его приложений, публикуемых на официальном табло во время проведения Чемпионата, возлагается на главного судью.

13.4. Неспортивное, обманное или иное недостойное действие, предпринятое участником или руководителем команды, рассматривается спортивным комиссаром, который вправе применять любое из возможных наказаний: предупреждение, исключение из Чемпионата, представление в РАФ на дисквалификацию.

## Заявка на участие

Участник (Заявитель)									
Наименование									
Адрес	индекс			город					
	улица				дом	корпус			
	телефон			Электронная почта					
							Согласие на размещение рекламы	да	нет
Данные Водителя									
Фамилия									
Имя									
Гражданство									
Дата рождения			Спортивное звание			Дополнительные сведения (заполняется при желании)			
число	месяц	год				№ п/п	Наименование состязаний	Результат	
Полный домашний адрес, адрес электронной почты									
Страховой полис (№, срок до)									
ФИО и подпись Водителя									
Выше подписавшийся признает положения нормативных документов РАФ, Положение о Чемпионате и обязуется строго соблюдать их. Правила и условия участия в Чемпионате известны. Всю ответственность за возможные последствия принимаем на себя. Подтверждается, что данные, указанные в заявке правильные									
ФИО и подпись представителя									
ФИО, телефон, электронная почта родителей									
Заявка командного зачета Всероссийского Чемпионата по автомногоборью									
№ п/п	Фамилия Водителя			Название команды		Стартовый номер	Подпись водителя		
Дата заполнения заявки									
ФИО, подпись Заявителя									
МП									

## Схема движения по трассе 1.

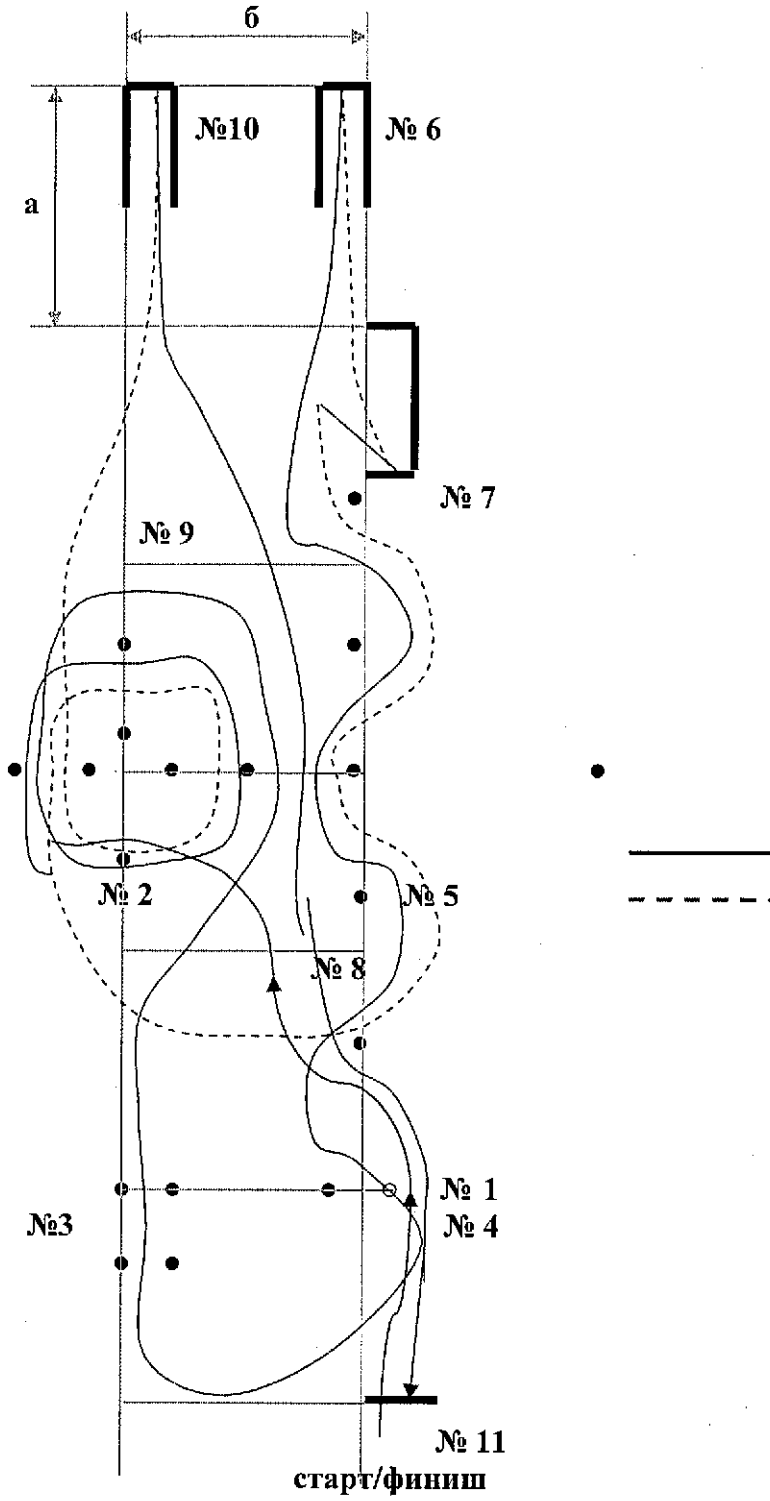

## Схема движения по трассе 2.

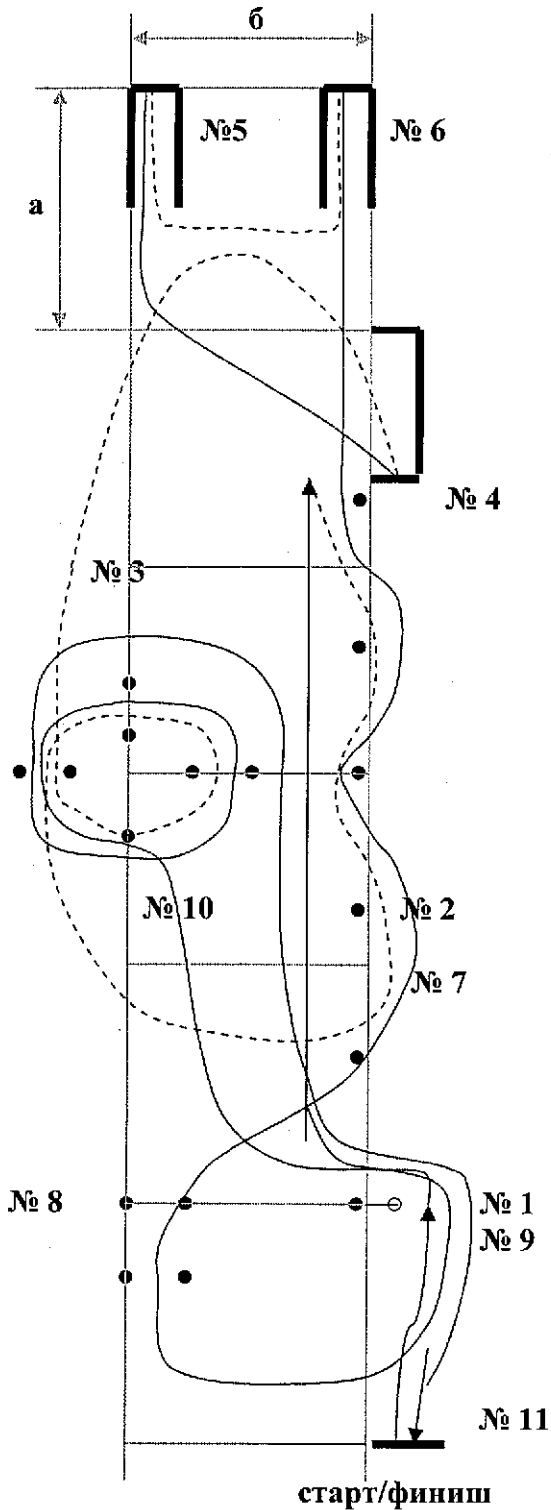

Очередность выполнения упражнений:

1. Эстафета (снять кольцо)
2. Змейка задним ходом
3. Крест задним ходом
4. Стоянка
5. Бокс передним ходом
6. Бокс задним ходом
7. Змейка передним ходом
8. Габаритный коридор
9. Эстафета (надеть кольцо)
10. Крест передним ходом
11. Стоп-линия

Условные обозначения:

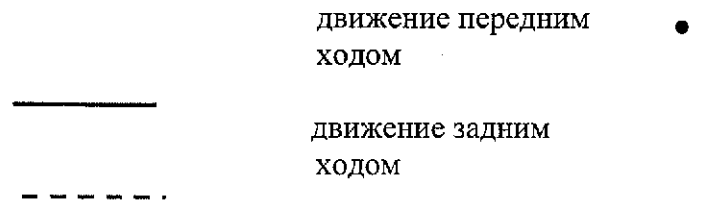

Размеры трассы:

$$a = 10 \text{ м}$$

$$b = 10 \text{ м}$$

т.е. размеры всех шести ячеек равны 10 x10 метров

**Описание фигур этапа «Фигурное вождение автомобиля»  
(«Классика»)**

1. Фигура «Эстафета» выполняется без объезда эстафетной стойки и делится на 2 упражнения: 1 - «снять кольцо», 2 – «повесить кольцо» – см. схему трассы (Приложение 2.1, 2.2). Упражнение «Эстафета (снять кольцо)» выполняется передним ходом. При выполнении упражнения участник должен снять кольцо и, выполнив комплекс других упражнений в соответствии со схемой трассы, вновь надеть его на тот же кронштейн. При этом, если в нужный момент кольцо отсутствует на кронштейне или участник уронил кольцо при его съеме, при выполнении упражнений участник имитирует снятие, одевание кольца касанием кронштейна рукой. Если же кольцо уронено Водителем при попытке его повесить, он без имитации переходит к выполнению других упражнений.

2. Фигура «Змейка» состоит из пяти ограничителей, установленных по прямой линии с одинаковыми интервалами, что образует четыре проезда. Участник должен проехать последовательно все проезды, полностью выехав за крайние стойки. Фигура «Змейка» делится на 2 упражнения: 1 – «Змейка передним ходом», 2 – «Змейка задним ходом». При этом при выполнении упражнения «Змейка передним ходом» первый и последний ограничители должны оказаться со стороны левого борта автомобиля, а на «Змейке задним ходом» первый и последний ограничители должны оказаться со стороны правого борта автомобиля.

Размеры фигуры:

Расстояние между ограничителями  $D=6,05$  м

3. Фигура «Крест» является упрощенным аналогом фигуры «круг» и имеет размеры этой фигуры с сохранением правил ее прохождения. Фигура «Крест» состоит из восьми ограничителей, расположенных на условных окружностях таким образом, что они попарно образуют четверо ворот. Фигура «Крест» делится на 2 упражнения: 1 – «Крест передним ходом», 2 – «Крест задним ходом». При выполнении

упражнения «Крест передним ходом» участник должен провести автомобиль по кругу по часовой стрелке через шесть ворот. При выполнении упражнения «Крест задним ходом» участник должен провести автомобиль по кругу по часовой стрелке через пять ворот.

Размеры фигуры:

Радиус внешнего круга  $R = 6,31$  м Для автомобиля ГРАНТА  $R = 6,63$  м

Радиус внутреннего круга  $r = 3,20$  м Для автомобиля ГРАНТА  $R = 3,33$  м

4. Фигура «Стоянка» выполняется задним ходом правым бортом автомобиля. Фигура «Стоянка» – прямоугольник, обозначенный ограничителями с трех сторон и с одной оставшейся открытой стороной, обозначенной на поверхности площадки линией шириной 3 сантиметра. Ширина этой линии откладывается наружу от теоретического размера фигуры. Боковые стойки устанавливаются через 1 метр от начала выполнения фигуры. Участник должен через открытую сторону фигуры поставить автомобиль так, чтобы в момент остановки автомобиля ни одна из его деталей (кроме зеркала) не выходила за периметр фигуры, а затем вывести автомобиль, не задев ограничителей.

Размеры фигуры:

для автомобиля ГРАНТА:

Д = 6,72 м Ш = 2,20 м

5. Фигура «Бокс» – прямоугольник, имитирующий въезд в гараж, ограниченный ограничителями с трех сторон и с открытой узкой въездной стороной, обозначенной на поверхности площадки линией шириной 3 сантиметра. Ширина этой линии откладывается наружу от теоретического размера фигуры. Участник должен установить автомобиль в фигуре таким образом, чтобы в момент его последней фиксации проекция хотя бы одной из его деталей не выходила за периметр фигуры, а затем вывести автомобиль. Фигура «Бокс» делится на 2 упражнения: 1- «Бокс передним ходом», 2 – «Бокс задним ходом».

Разметка параметров фигуры «Бокс» начинается с въездной стороны.



Размеры фигуры:

для автомобиля ГРАНТА:

Д = 4,62 м      Ш = 2,09 м

6. Фигура «Габаритный коридор» состоит из двух пар ограничителей в виде стоек с поворотными консолями, установленными горизонтальной частью (консолями) на высоте наибольшей габаритной ширины автомобиля. Участник должен проехать через фигуру, не задев ограничителей.

Размеры фигуры

для автомобиля ГРАНТА:

Д = 2,42 м      Ш = 1,85 м

7. Заключительным упражнением является упражнение «Стоп-линия». Это упражнение выполняется передним ходом, состоит из линии длиной 3,0 м, шириной 0,15 м, которая наносится на поверхность площадки. Участник должен, двигаясь безостановочно в зоне запрещения остановки, установить автомобиль в фигуре таким образом, чтобы оба передних колеса находились в контакте со стоп-линией. Остановкой считается блокировка передних колес. Если после блокировки колес автомобиль за счет «юз» достиг стоп-линии и колеса имеют контакт с ней, упражнение считается выполненным. В 1 метре перед стоп-линией параллельно ей наносится узкая линия, ограничивающая зону запрещения остановки. Временем финиша является тот момент, когда наиболее выступающая по направлению движения точка автомобиля пересекает вертикальную плоскость, проходящую через узкую линию финиша, ограничивающую зону запрещения остановки, при условии, что участник находится в автомобиле. Участник после фиксации финиша продолжает вести автомобиль для выполнения упражнения «Стоп-линия». После остановки автомобиля участник не должен убирать ногу с педали тормоза до разрешения судьи на финише.